



Manual de Identidad Corporativa

Contenido

01. Introducción

02. Origen del logo

03. Versiones correctas

04. Tipografías

05. Colores

06. Versiones negativos

07. Varias tintas

08. Áreas de respeto

09. Tamaños mínimo

10. Usos incorrectos

01.

Introducción

Este manual reúne las herramientas básicas para el correcto uso y aplicación de la marca “Bevelbuddies Game” en todas sus posibles expresiones gráficas. Ha sido pensando en las necesidades de todas aquellas personas responsables de aplicar la marca en sus diferentes ámbitos.

El manual debe ser por tanto una herramienta “viva” y presente en todas las aplicaciones de la imagen corporativa. Las directrices que contiene este documento no pretenden restringir la creatividad, sino ser una guía que abra nuevas posibilidades de comunicar su esencia.

02.

Origen del logo

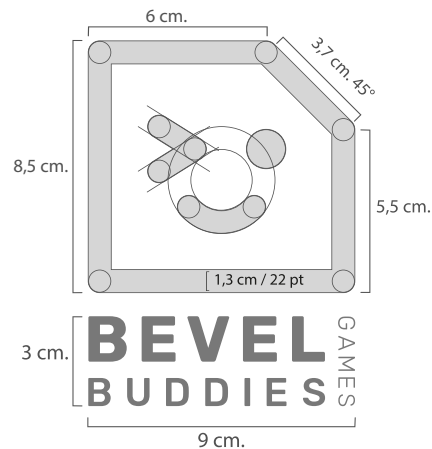

El logotipo de "Bevelbuddies Games" encapsula los valores fundamentales de la marca, transmitiendo una sensación de innovación, creatividad, amistad y diversión. En el cual el logotipo muestra un polígono guiñando un ojo con un "bevel" que es una técnica usada en programas de modelado 3d y acompañado con un gesto sonriente en el rostro del polígono.

03.

Versión Correcta

Versión principal



Versión horizontal



Version Isotipo

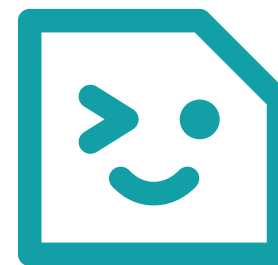

El logotipo de "BevelBuddies Games" se presenta en diferentes versiones. Se sugiere dar prioridad al uso de la versión principal en la medida de lo posible, reservando el logotipo en formato horizontal o el uso exclusivo del isotipo únicamente para casos particulares y excepcionales.

04.

Tipografías

Primaria

Rubik - Bold / versión mayúsculas

ABCDEFGHIJKLMN
OPQRSTUVWXYZ

Secundaria

Rubik - Medium / versión mayúsculas

ABCDEFGHIJKLMN
OPQRSTUVWXYZ

Terciaria

Rubik - Light / versión mayúsculas

ABCDEFGHIJKLMN
OPQRSTUVWXYZ

05.

Colores



HEX/HTML: #17888E

C: 84

M: 4

Y: 0

K: 44

R: 23

G: 136

B: 142



HEX/HTML: #129FA5

C: 89

M: 4

Y: 0

K: 35

R: 18

G: 159

B: 165



HEX/HTML: #323232

C: 0

M: 0

Y: 0

K: 80

R: 50

G: 50

B: 50



HEX/HTML: #FFFFFF

C: 0

M: 0

Y: 0

K: 0

R: 255

G: 255

B: 255



HEX/HTML: #999999

C: 0

M: 0

Y: 0

K: 40

R: 153

G: 153

B: 153

06.

Versiones en negativo



Siempre que sea posible se aplicará la marca en su única versión. En el caso que no sea posible por razones técnicas se utilizará la versión en blanco y negro.

07.

Varias tintas

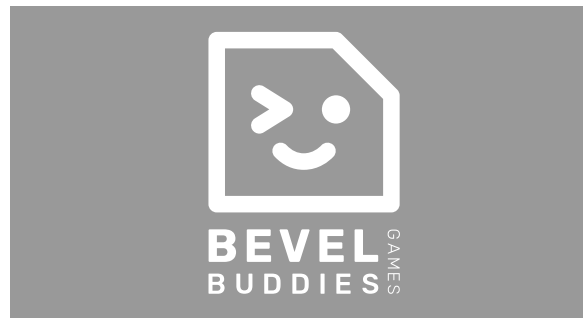
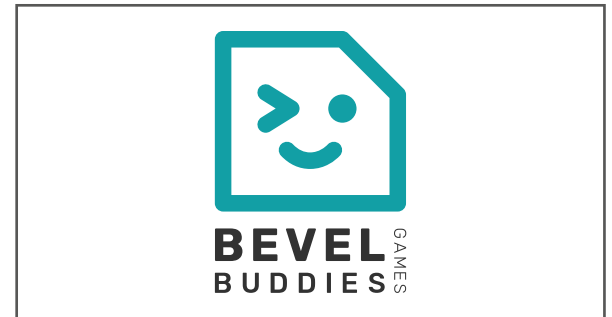

08.

Áreas de respeto

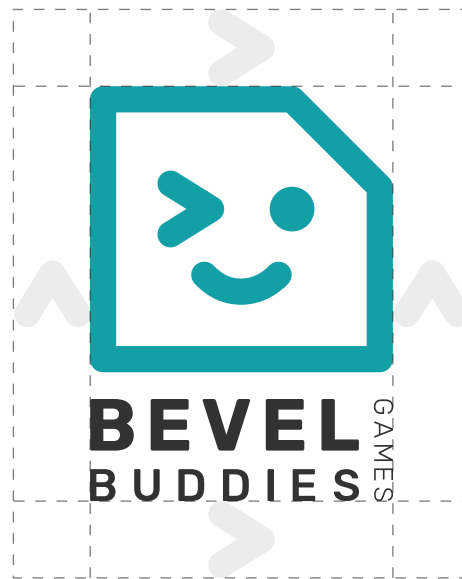

Para asegurar la correcta legibilidad de la marca y su independencia frente a otros elementos que puedan compartir su espacio visual (tipografías, fotografías, otros logotipos...) se ha determinado un área de seguridad mínima.

09.

Tamaños mínimos

Tamaño impresión: 40ml



Tamaño digital: 30ml

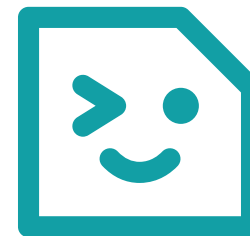

10.

Usos incorrectos

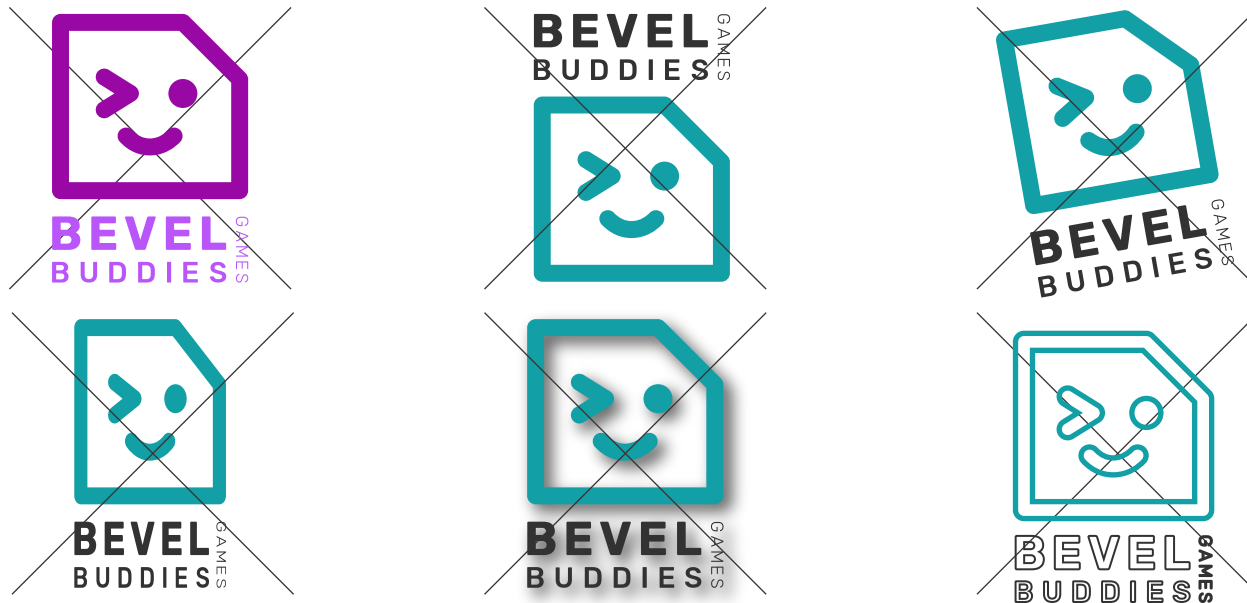

Nos encanta nuestro logo tal y como ha sido concebido. Por favor, no lo modifiques o distorsiones. No le añadas elementos o lo cambies de color.



Manual de Identidad Corporativa

